

TRÉMIE DOUBLE [AG14]



inox brillant

Code	Réf.	Désignation	Pcs/Bte
R1015301	AG14	Trémie double - 18 l	1

- À encastrer
- Face avant et intérieure en inox
- Ouverture par le bac supérieur
- Tiroir inférieur amovible (18 l)
- Barre frappe-filtre très résistante

Réf.	Encastrement		Dimensions (mm)						
	a(+1)b	b(+1)H	x	y	h	l1	l2	u	s
AG14	354	573	377	598	321	379	233	252	10

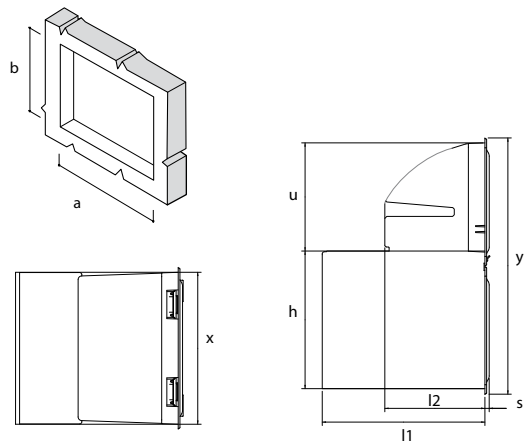

BAC POUR MARCS À CAFÉ [P75MD]



Code	Réf.	Désignation	Pcs/Bte
9662MD	P75MD	Bac inox - 5,2 l	10

- Récipient simple à encastrer ou à superposer (5,2 l)
- Entièrement en inox
- Barre frappe-filtre très résistante
- Dimensions: 360 x 165 x 120 mm (ext.)
335 x 148 x 110 mm (int.)



Ronda by Linum Europe

www.linum.eu/www.ronda.it

TIROIRS ET TRÉMIES POUR MARCS À CAFÉ



TRÉMIE INDIVIDUELLE [AG12]



inox brillant

Code	Réf.	Désignation	Pcs/Bte
R1004001	AG12	Trémie individuelle - 8 l	1

- À encastrer
- Face avant et intérieure en inox
- Bac plastique (8 l) facile à extraire
- Barre frappe-filtre très résistante

Réf.	Encastrement		Dimensions (mm)						
	a(+1)b	b(+1)H	x	y	h	l1	l2	u	s
AG12	354	276	377	299	-	-	233	252	10

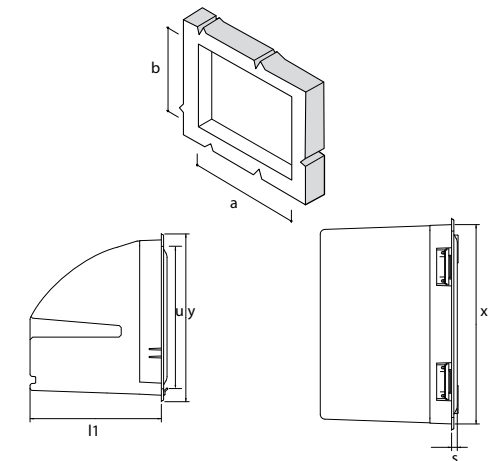

TIROIRS POUR MARCS À CAFÉ

TIROIRS POUR MARCS À CAFÉ

COFFEE CUBE [AC17]

COFFEE CUBES [AC279/379]

inox brossé



inox brillant

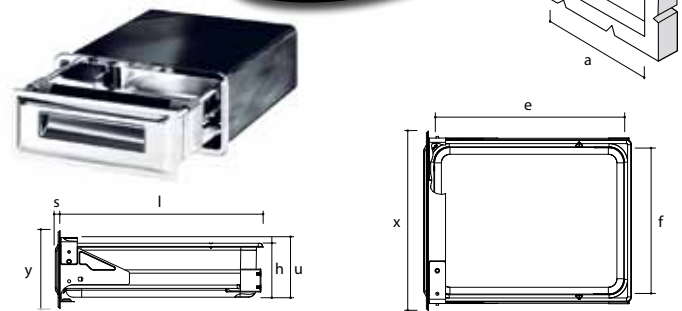

inox brillant



Supports réglables



Code	Réf.	Désignation	Pcs/Bte
R1044801	NP272	Tiroir avec protection pare-vapeur	3
R915404	NP27F	Tiroir sans protection pare-vapeur	3

Code	Réf.	Désignation	Pcs/Bte
R1042601	AP272	Tiroir avec protection pare-vapeur	3
R902403	AP27F	Tiroir sans protection pare-vapeur	3
R1103101	AP74E	Tiroir - sous-plan (sans protection p-v)	3

Code	Réf.	Désignation	Pcs/Bte
R1078001	AC17	Coffee Cube pour moulin à café	1

Code	Réf.	Désignation	Pcs/Bte
R1078101	AC279	Coffee Cube - 2 unités/machine	1
R1078201	AC379	Coffee Cube - 3 unités/machine	1

- À encastrer
- Tiroir et structure en inox brossé
- Barre frappe-filtre très résistante

- À encastrer (AP27); fixation sous-plan (AP74)
- Face avant et intérieur en inox (AP27);
- Entièrement en inox (AP74E)
- Barre frappe-filtre très résistante

- Le Coffee Cube pour moulin à café est pourvu d'un tiroir AP272 avec protection pare-vapeur
- Dim. Cube: 410 x 440 x 200 mm (L x P x H)

- Le Coffee Cube pour machines à deux unités est pourvu de:
 - 1 tiroir AP272 avec protection pare-vapeur
 - 1 tiroir simple AP292
- Dim. Cube: 850 x 600 x 200 mm (L x P x H)

Réf.	Encastrement		Dimensions (mm)							
	a(+1)b	b(+1)H	x	y	e	f	h	l	u	s
NP272	354	140	381	168	401	311	111	431	121	24
NP27F	348	135	381	168	401	311	111	428	121	24

Réf.	Encastrement		Dimensions (mm)							
	a(+1)b	b(+1)H	x	y	e	f	h	l	u	s
AP272	354	140	377	164	401	311	111	431	121	10
AP27F	348	135	377	164	401	311	111	427	121	10
AP74E	-	-	351	138	401	311		434	121	6

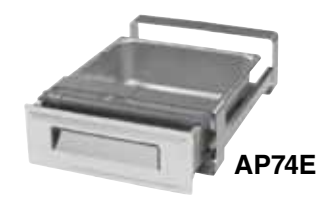
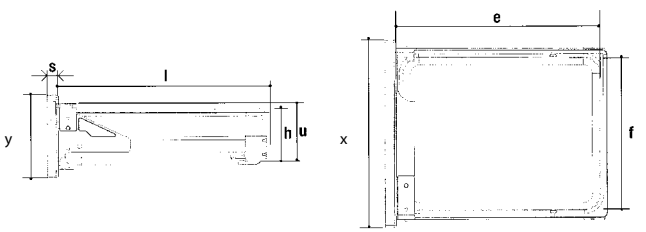
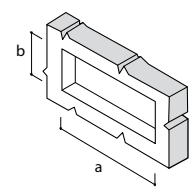

Fixation sous-plan

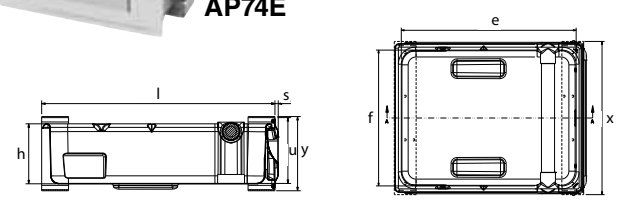

Structure externe en acier électro-galvanisé avec vernis noir.
Modèles AC279 - AC379 avec trou pour passage de câbles.

Caisse des tiroirs avec coins arrondis pour faciliter le nettoyage.

- Le Coffee Cube pour machines à trois unités est pourvu de:
 - 1 tiroir AP272 avec protection pare-vapeur
 - 1 tiroir simple AP292
- Dim. Cube: 1000 x 600 x 200 (L x P x H)

